

■全体図

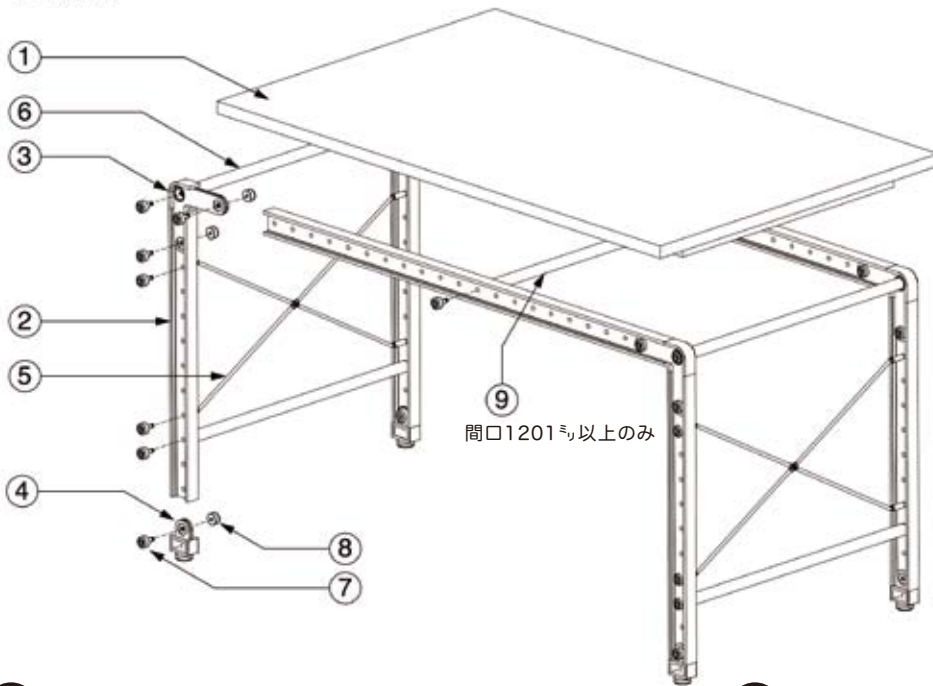

iDESK

組立説明書

品名	数量
1 天板 (ご指定サイズ)	1
2 フレーム (長さ2種) 長さ585ミリ×4本【脚】、他2本【間口】	6
3 ジョイント	4
4 アジャスター	4
5 プレス (補強)	2
6 ビーム (奥行方向のバー)	4 (5)
7 ボルト	28 (30)
8 ナット	12
(カッコ内は、間口1,201ミリ以上の数量)	
9 ビーム *間口1201ミリ以上のみ	
● 組立工具 (六角レンチ)	1

間口1201ミリ以上のみ

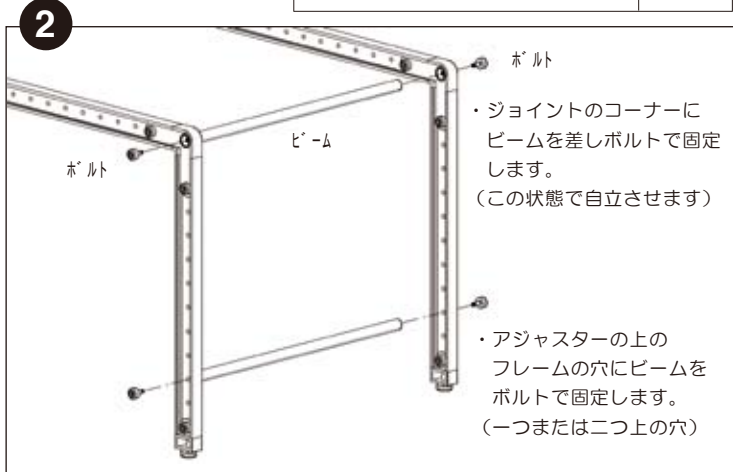
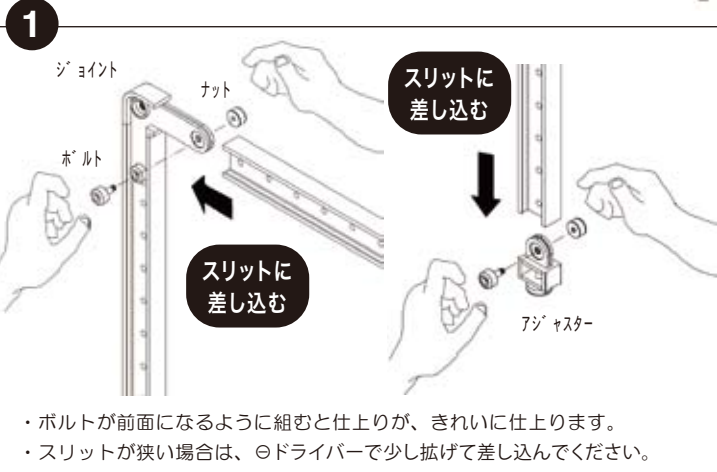

・ボルトが前面になるように組むと仕上がりが、きれいに仕上がります。
・スリットが狭い場合は、◎ドライバーで少し拡げて差し込んでください。

・ジョイントのコーナーに
フレームを差しボルトで固定
します。
(この状態で自立させます)

・アジャスターの上の
フレームの穴にビームを
ボルトで固定します。
(一つまたは二つ上の穴)

ジョイント、アジャスターのスリットにフレームを差し込み、ボルトとナットを手で締めて間口方向になる前後のフレームを2セット組み上げます。

ビームを上下2箇所、取付けボルトで固定します。
六角レンチを使用してボルト全部をしっかりと締めます。

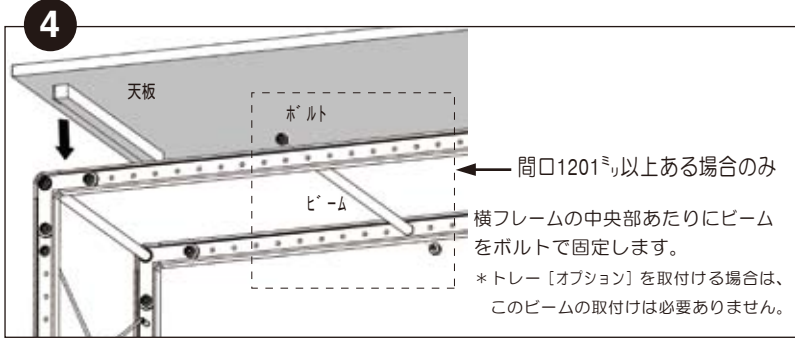
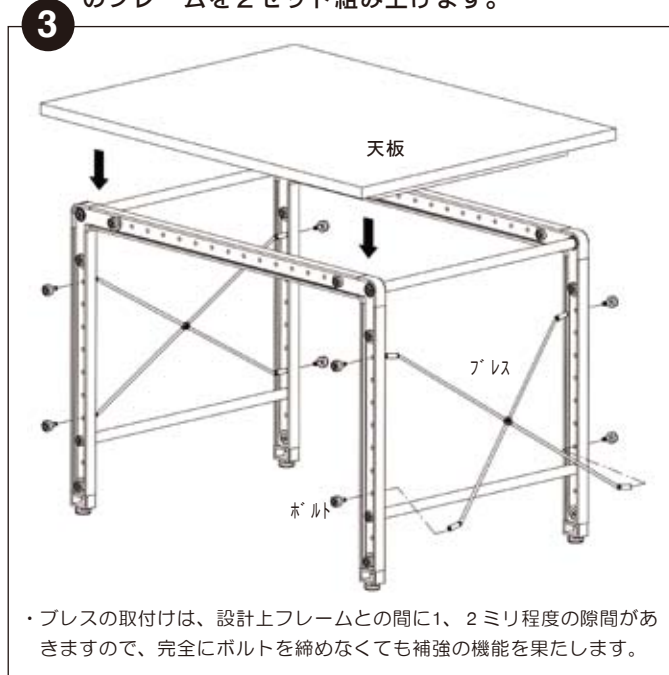

・プレスの取付けは、設計上フレームとの間に1、2ミリ程度の間隙がきますので、完全にボルトを締めなくても補強の機能を果たします。

すべてのボルトを六角レンチでしっかりと締めて固定し、
天板裏の凸部をビームの内々にはまるように天板を載せます。

プレスの両端をフレームの内側の穴に合わせてボルトで取付けます。(上下ピッチ300ミリ)

●天板固定金具セット
【別売りオプション】

固定金具を、フレームの内側にボルト、ナットで取付けます。金具を4ヶ所(ジョイントの近く)取付け、天板をフレームの上に乗せて、裏から木ネジで固定します。

×4個セット
*ボルト、ナット付

・木ネジをドライバーでもむ場合、あらかじめ取付け位置にキリなどで小さな下穴を開けて固定すると正確にセットできます。